

LI-ION
TECHNOLOGY

INNOVATIVE LITHIUM-ION



Transpalettes électriques / Lithium série L

pour des charges de 1 500 et 2 000 kg

HANGCHA

Transpalettes électriques accompagnants lithium

Les transpalettes lithium-ion série L de 1,5 t et 2 t de capacité de charge représentent une nouvelle génération de produits développés par Hangcha pour les activités en entrepôts et la logistique. La technologie Li-Ion leur confère des capacités de charge rapide, des performances optimisées, un confort d'utilisation, la sécurité, la fiabilité et de faibles coûts de maintenance.

Ces transpalettes sont l'outil idéal pour charger, décharger et transporter des marchandises sur palette dans des entrepôts, des supermarchés, des ateliers et des sociétés.

Facilité/ Efficacité/ Économie/

Les transpalettes lithium-ion série L de 1,5t et 2t de capacité de charge bénéficient d'une finition qui soigne leur apparence professionnelle spécialisée.

Douceur des lignes, grande fluidité du mouvement, profil compact, soins apportés à l'ergonomie, autant de caractéristiques qui répondent aux tendances les plus récentes en matière de design.

Fabriqués en recourant à de nombreuses technologies d'emboutissage et de moulage par injection de tôles d'acier, ils sont solides, durables, de qualité supérieure, et respectent les exigences environnementales.





100 %

en 2H de charge



6H d'autonomie

Transpalette électrique Lithium 1500kg série L

Modèle	1.1	Marque		HANGCHA
	1.2	Modèle		CBD15-L
	1.4	Type utilisation		Accompagnant
	1.5	Capacité de charge	Q (kg)	1500
	1.6	Centre de gravité	c (mm)	600
	1.8	Porte faux (cote x)	x (mm)	950
	1.9	Empatement	y (mm)	1225
Poids	2.1	Poids en service (batterie incluse)	kg	190
Tyres, chassis	3.1	Type de roues		PU
	3.2	Dimensions des roues avant		Φ 210x70
	3.3	Dimensions des roues arrière		2x Φ 80x64
	3.4	Dimensions des roues additionnelles		/
	3.5	Roues, nombre à l'avant / l'arrière (x = roue motrice)		1x/4
	3.6	Voie avant	b_{10} (mm)	/
	3.7	Voie arrière	b_{11} (mm)	400
Dimensions	4.4	levée	h_3 (mm)	120
	4.15	Hauteur fourches levées / baissées	h_{13} (mm)	80
	4.19	Longueur hors tout	l_1 (mm)	1669
	4.21	Largeur hors tout	b_1 (mm)	568
	4.22	Dimensions des fourches	L/l/h (mm)	1150/160/50
	4.25	Distance entre les 2 fourches	b_5 (mm)	560/680
	4.32	Garde au sol au centre des roues	m_2 (mm)	30
Performance	4.35	Rayon de braquage	W_a (mm)	1400 ¹⁾
	5.1	Vitesse de translation, avec / sans charge	km/h	4.5/4.9
	5.2	Vitesse de levée, avec / sans charge	m/s	0.05/0.06
	5.3	Vitesse de descente, avec / sans charge	m/s	0.04/0.045
Moteur	5.8	Pente maxi, avec / sans charge	%	6/15
	6.1	Puissance moteur de traction S2 60 min	kW	0.65
	6.2	Puissance moteur de levée S3 15%	kW	0.8
	6.4	Batterie ; Voltage et ampérage	V/Ah	24/40
	8.1	Type de contrôleur		DC
	9.1	marque du contrôleur		Curtis

Note : 1). Quand les fourches sont basses,+60mm

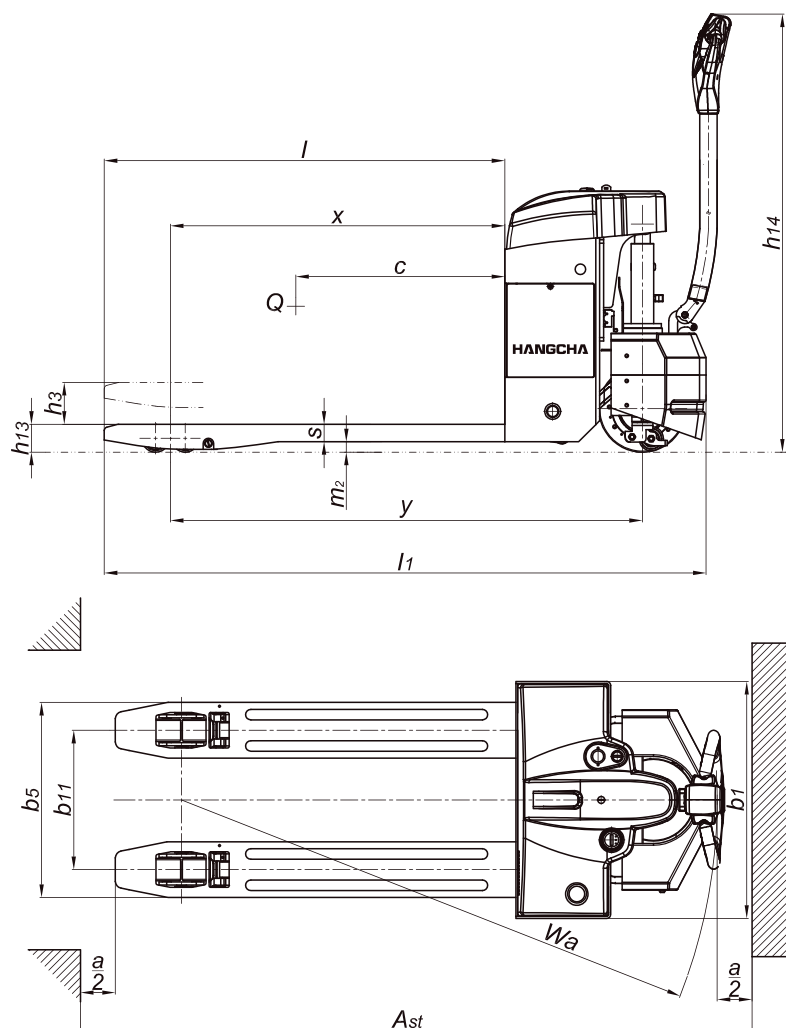

Haute performance

- / Grâce à leur autonomie de 6 heures et à leur forte puissance, ils permettent de satisfaire les demandes de chargement et déchargement de marchandises de la plupart des clients.
- / Dotés d'un moteur de traction à aimant permanent, ils combinent performances excellentes et faible émission de chaleur.
- / Le système de commande à aimant permanent CURTIS de dernière génération conjugue excellence, efficacité et stabilité des commandes.
- / Le système de freinage à récupération d'énergie des transpalettes empêche tout déplacement incongru sur une pente.
- / Les automates, blocs d'alimentation hydraulique, commutateurs, connecteurs et autres pièces importantes sont tous issus de grandes marques nationales et internationales.
- / Grâce à la technologie de charge rapide, deux heures suffisent pour recharger complètement la batterie. De plus, la durée de vie des cellules peut atteindre 1 200 cycles.

Confort

- / L'optimisation de la conception de la structure garantit une vision optimale dans le cadre de l'utilisation du transpalette.
- / Grâce à un faible encombrement, les transpalettes sont faciles à utiliser, flexibles et extrêmement pratiques.
- / Le fonctionnement timon relevé permet de les utiliser dans des espaces confinés, tels que des conteneurs.
- / La hauteur standard des fourches est de 80 mm. Elles sont dotées d'un dispositif de guidage pour faciliter l'accès et la sortie des palettes (y compris les palettes à plateau fermé).
- / Extractible du chariot, la batterie se caractérise par son faible volume et son poids léger. Elle peut être remplacée facilement et rapidement. Il est possible de la charger sans la retirer du chariot.

Fiabilité

- / La conception de support à trois points et le système de support latéral sont un gage de sécurité et de stabilité.
- / La conception optimisée de la barre de levage leur confère stabilité et fiabilité et permet de profiter d'une force minimale de roulement.
- / Étanchéité des connecteurs, fiabilité de la protection de l'ensemble des fils et des câbles, au grand bénéfice de la fiabilité du système électrique
- / À la pointe de la technologie, le groupe hydraulique est très silencieux et se caractérise par de faibles vibrations, ainsi que par la fiabilité et la stabilité de la montée et de la descente.
- / La fourche obtenue par forgeage est très robuste et présente une grande résistance aux chocs. Son efficacité est renforcée grâce au système de guidage des bras de la fourche.
- / L'interrupteur de sécurité est un détecteur de proximité sans contact extrêmement fiable.
- / Le capot de roue en fer d'une pièce offre une protection optimale du chariot contre les chocs extérieurs.
- / Le système de protection de sécurité intégré de la batterie surveille la tension, la température et l'intensité de la batterie en temps réel afin de garantir son fonctionnement en toute sécurité.
- / La batterie est placée à l'intérieur du châssis, ce qui la protège contre les chocs.



Changement de batterie simplifié



Le timon relevé permet d'utiliser les chariots dans des espaces confinés, tels que des conteneurs.



Le timon modulaire est simple mais fiable et esthétique. Toutes les pièces internes peuvent être remplacées séparément. Toutes les manœuvres peuvent être effectuées facilement avec une seule main.



Les chariots présentent des lignes douces, une grande fluidité du mouvement, ainsi qu'un profil compact, conforme aux tendances les plus récentes en matière de design.



La compacité du chargeur facilite son transport.

Sécurité

- / Le freinage par relâchement, par inversion et le freinage d'urgence assurent la sécurité des déplacements.
- / La fonction antidérapage en pente garantit la sécurité de fonctionnement.
- / Le bouton inverse d'urgence du timon évite à l'opérateur de se blesser en situation d'urgence en marche arrière.
- / La double protection avec limite de levage électronique et limite de commande intelligente de configuration standard permet d'éviter les chocs lorsque la fourche est levée jusqu'à l'extrémité du mât, tout en assurant une protection efficace du moteur et en garantissant la sécurité des marchandises.
- / Le chariot passe en mode veille automatiquement après 30 minutes d'immobilité, ce qui est un gage de sécurité et d'économie d'énergie.

Maintenance

- / Le témoin de batterie invite l'utilisateur à recharger la batterie en temps utile.
- / Le capot du moteur peut être ouvert complètement, ce qui permet de visualiser facilement tous les composants et toutes les pièces, un vrai plus pour la maintenance de l'ensemble de la machine.
- / Tous les arbres mobiles sont équipés d'un manchon de lubrification et d'un godet graisseur. Tout est pensé pour l'entretien et pour favoriser une durée de vie étendue.

Caractéristiques standard

- / Moteur d'entraînement sans balai à aimants permanents (2 t)
- / Moteur d'entraînement à aimants permanents (1,5 t)
- / Interrupteur d'arrêt d'urgence
- / Témoin de batterie
- / Roues à base de PU
- / Longueur de fourche : 1 150 mm
- / Distance extérieure des fourches 560 mm
- / Limite de levage électronique
- / Interrupteur de sécurité sans contact
- / Timon modulaire
- / Klaxon électrique
- / Batterie lithium-ion haute performance
- / Vitesse lente lorsque le timon est relevé
- / Fourche de guidage pour palettes à plateau fermé
- / Roues auxiliaires (2 t)
- / Roues à double charge
- / Charge rapide
- / Fonction de veille automatique



Options

- / Autres longueurs et largeurs de fourches
- / Roue de charge unique
- / Verrouillage PIN
- / Écartement entre la fourche et la surface du sol de 75mm



Transpalette électrique Lithium 2000kg série L

Modèle	1.1	Marque		HANGCHA
	1.2	Modèle		CBD20-L
	1.4	Type utilisation		Accompagnant
	1.5	Capacité de charge	Q (kg)	2000
	1.6	Centre de gravité	c (mm)	600
	1.8	Porte faux (cote x)	x (mm)	960
	1.9	Empatement	y (mm)	1299
Poids	2.1	Poids en service (batterie incluse)	kg	270
Tyres, chassis	3.1	Type de roues		PU
	3.2	Dimensions des roues avant		Φ250x80
	3.3	Dimensions des roues arrière		2x Φ80x64
	3.4	Dimensions des roues additionnelles		Φ70x40
	3.5	Roues, nombre à l'avant / l'arrière (x = roue motrice)		1x+2/4
	3.6	Voie avant	b_{10} (mm)	432
	3.7	Voie arrière	b_{11} (mm)	400
Dimensions	4.4	levée	h_3 (mm)	120
	4.15	Hauteur fourches levées / baissées	h_{13} (mm)	80
	4.19	Longueur hors tout	l_1 (mm)	1728
	4.21	Largeur hors tout	b_1 (mm)	680
	4.22	Dimensions des fourches	s/e/l (mm)	1150/160/50
	4.25	Distance entre les 2 fourches	b_5 (mm)	560/680
	4.32	Garde au sol au centre des roues	m_2 (mm)	30
4.35	Rayon de braquage	W_a (mm)	1482 ¹⁾	
Performance	5.1	Vitesse de translation, avec / sans charge	km/h	4/5,5
	5.2	Vitesse de levée, avec / sans charge	m/s	0.027/0.040
	5.3	Vitesse de descente, avec / sans charge	m/s	0.042/0.038
	5.8	Pente maxi, avec / sans charge	%	8/16
Moteur	6.1	Puissance moteur de traction S2 60 min	kW	0.8
	6.2	Puissance moteur de levée S3 15%	kW	0.8
	6.4	Batterie ; Voltage et ampérage	V/Ah	48/20
8.1	Type de contrôleur			DC
9.1	marque du contrôleur			Curtis

Note : 1). Quand les fourches sont basses,+56mm

